



**LA PLATE-FORME
D'APPROVISIONNEMENT POUR
LES PROFESSIONNELS**

Présentation AIPB – 8 octobre 2014

- I. Présentation de Mercateo
- II. Fonctionnement de la plate-forme
- III. Avantages clients
- IV. Collaboration avec Mercateo
- V. Perspectives de Mercateo



I. PRESENTATION DE MERCATEO ET DONNÉES CHIFFRÉES



Pour plus d'informations, cliquer sur le lien suivant :

<http://www.youtube.com/watch?v=RUtF-HsdyiU>

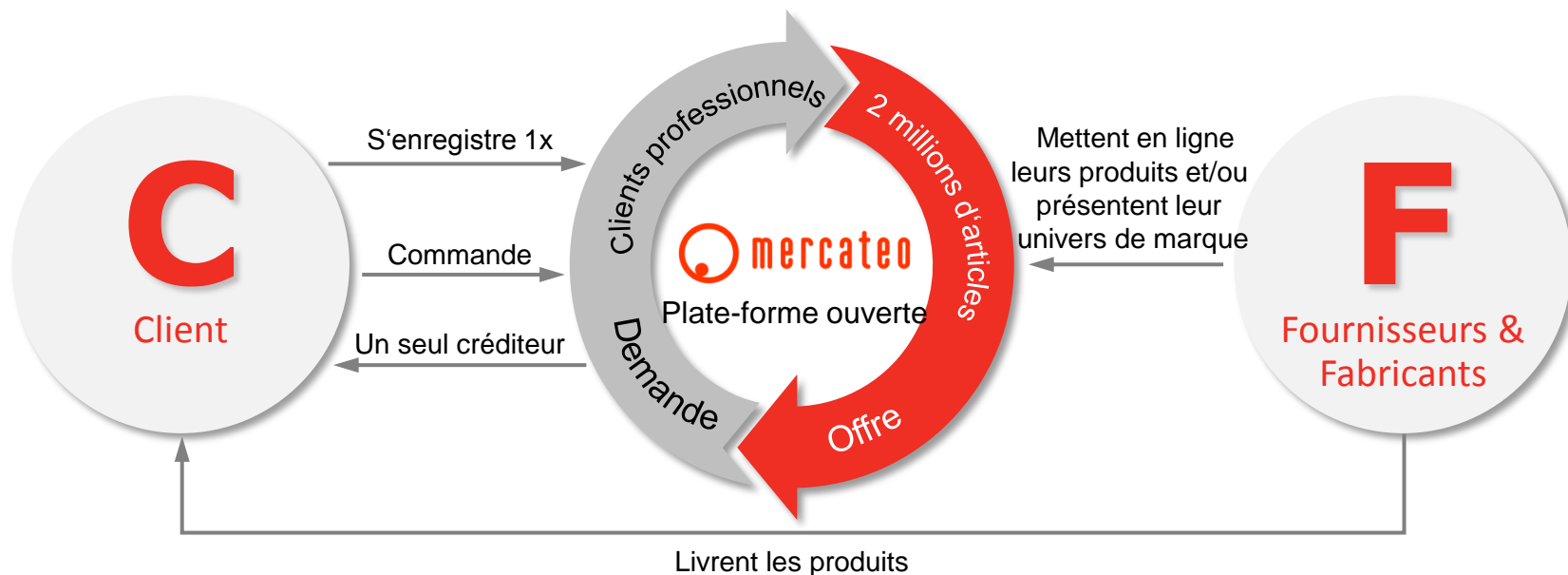

Mercateo: un système, une interface, un service client

Evolution du chiffre d'affaires du Groupe (en Mio EUR)

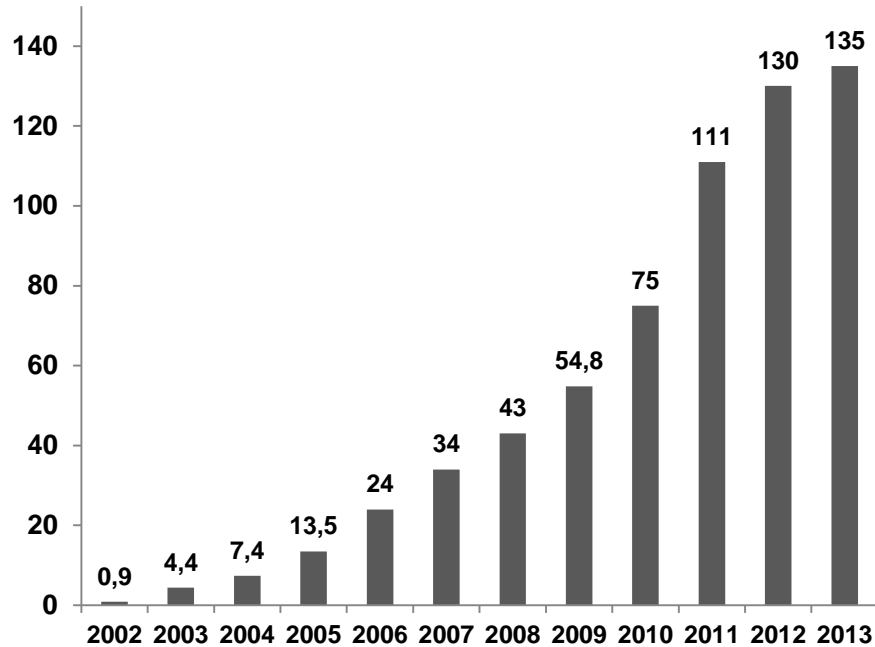

Mercateo en Europe



Plate-forme en ligne en :

- Allemagne
- France
- Autriche
- Hollande
- Italie
- Irlande
- Pologne
- République Tchèque
- Slovaquie
- Hongrie
- Royaume-Uni

Le groupe compte 270 collaborateurs

	Fournitures de bureau	+ 196 000
---	------------------------------	------------------

3M, Clairefontaine, BIC, Stabilo, Edding, Hamelin, ...

	Electronique	+ 647 000
---	---------------------	------------------

Schneider Electric, Honeywell, Siemens, Epcos, Bosch Rexroth, Facom ...

	Informatique	+ 788 000
---	---------------------	------------------

Brother, Canon, Epson, HP, Lexmark, Epson, Dell, Fujitsu, Xerox, OKI, Buffalo ...

	Matériel médical	+ 43 000
--	-------------------------	-----------------

3M, Kimberly-Clark, Heathrow Scientific, Duran, Bohlender, IKA, Dr. Fischer ...

	Pièces automobile	+ 1 200
---	--------------------------	----------------

Goldspeed, Duro, Proarmor, Syvertech ...

	Mobilier de bureau	+ 116 000
---	---------------------------	------------------

MT International, Kimberly-Clark, Maul, Bosch, Northwest, Pavoy ...

	Outilsage	+ 108 000
---	------------------	------------------

Facom, Stanley, Bosch, Makita, PB Swiss Tool, Wiha, Henkel, Kärcher, ...

	Fourniture industrielle	+ 1 000
---	--------------------------------	----------------

Toyota Material Handling, RS Components, Berluto, Konijnenburg, AGM Tech, ...

	Matériel de restauration	+ 11 000
--	---------------------------------	-----------------

Dyson, Nespresso, Krups, Magimix, Bosch, Kenwood, Bahlsen...

	EPI	+ 300
---	------------	--------------

Ansell, Lemaitre, Kimberly-Clark, 3M, Caterpillar, Mapa, Moldex-Metric ...



II. FONCTIONNEMENT DE LA PLATE-FORME MERCATEO

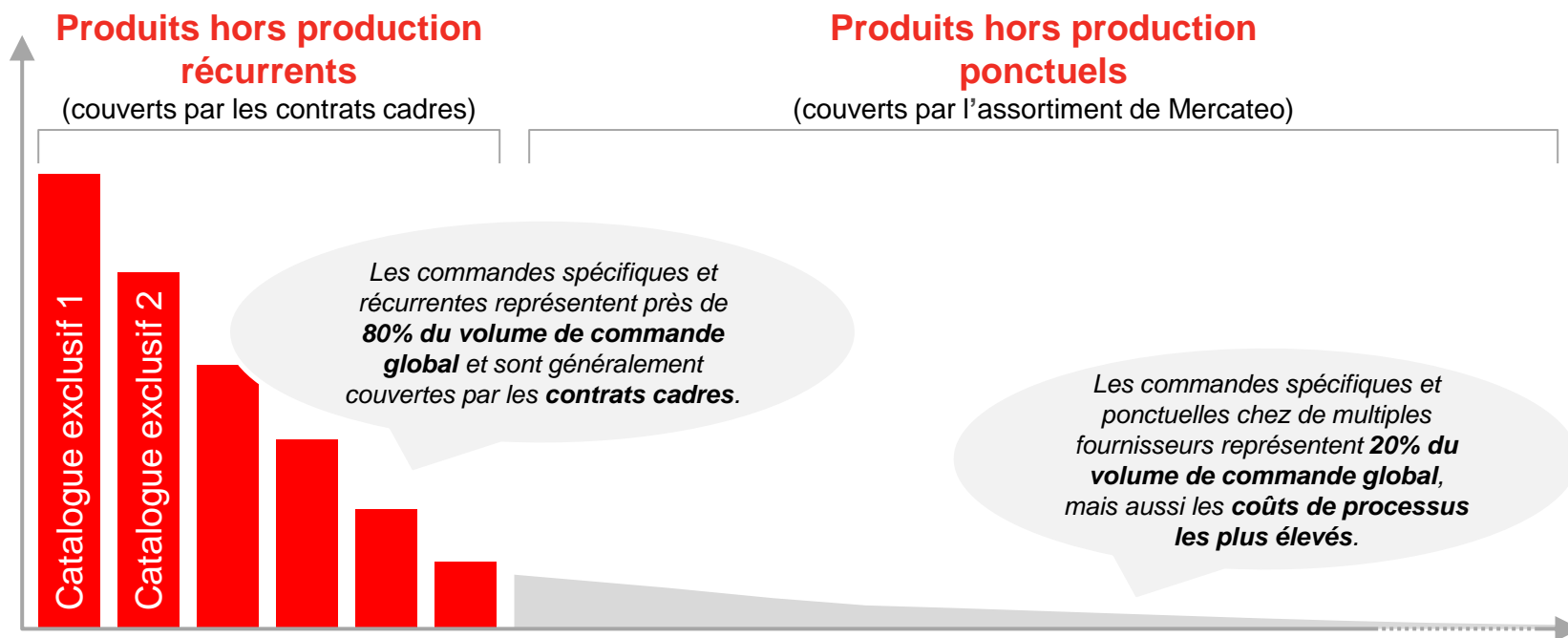

Le système d'e-procurement Mercateo avec ou sans...

Hébergement des contrats cadres du client

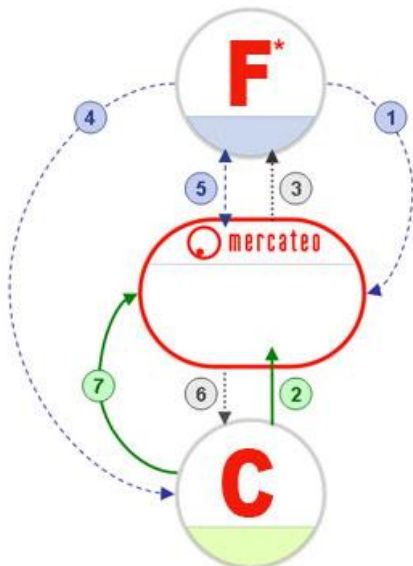

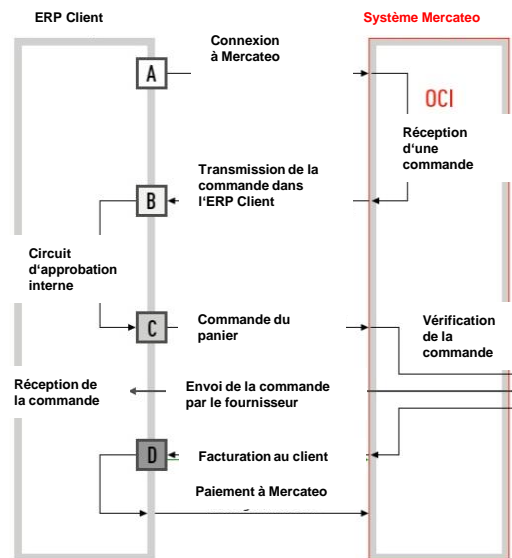

* Les fournisseurs peuvent être : commerçants, fabricants, distributeurs entre autres avec livraison directe

Intégration des flux dans l'ERP du client





Personnalisation de l'assortiment du client

Aufzählung nicht bestellbarer Artikel

100%	Bild	Artikel	Hersteller-Nr.	Bestellbarkeit	Preis	Bestellen
		Sich-Halbsch. 840730, S3, Gr. 44, braun	ISM 80748		ab € 70,14* 2 Angebote	

Fabricant	Taille	Couleur	Classe de protection
• Almont	• Gr. 41 (6)	• asphalt/navy	• S 2 (14)
• Almar	• Gr. 42 (6)	• beige	• S 3
• Atlas	• Gr. 43 (6)	• blau	• K.A.
• Jalas (21)	• Gr. 44 (6)	• blau/grau/schwarz	
• uveex (21)	• Gr. 45 (6)	• K.A. (42)	
Alle Hersteller	Alle Größen	Alle Farben	

6252 articles ne pouvant pas être commandés ont été masqués.

Image	Produit	N° fabricant	Produit standard	Disponibilité
		Bahlsen 1811		



La plate-forme d'approvisionnement pour les professionnels

Plate-forme ouverte

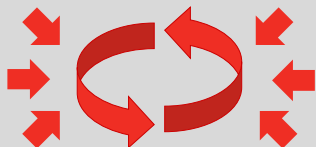

- Service client Mercateo
- Fournisseurs fiables et sélectionnés
- 2 millions d'articles
- Moteur de recherche intelligent
- Optimisation du panier

Un seul fournisseur pour tous les articles non-stratégiques

eProcurement



- Intégration des fournisseurs ayant des contrats cadres avec le client (hébergement des catalogues)
- Intégration des flux dans l'ERP du client (ex: SAP avec OCI, OrderInject...)

Digitalisation des processus

Services liés à l'approvisionnement





- Consolidation comptable et controlling
- Un seul créancier (single creditor)
- Administration des différentes vues/ Choix des catégories selon les vues

Optimisation des processus liés à l'approvisionnement

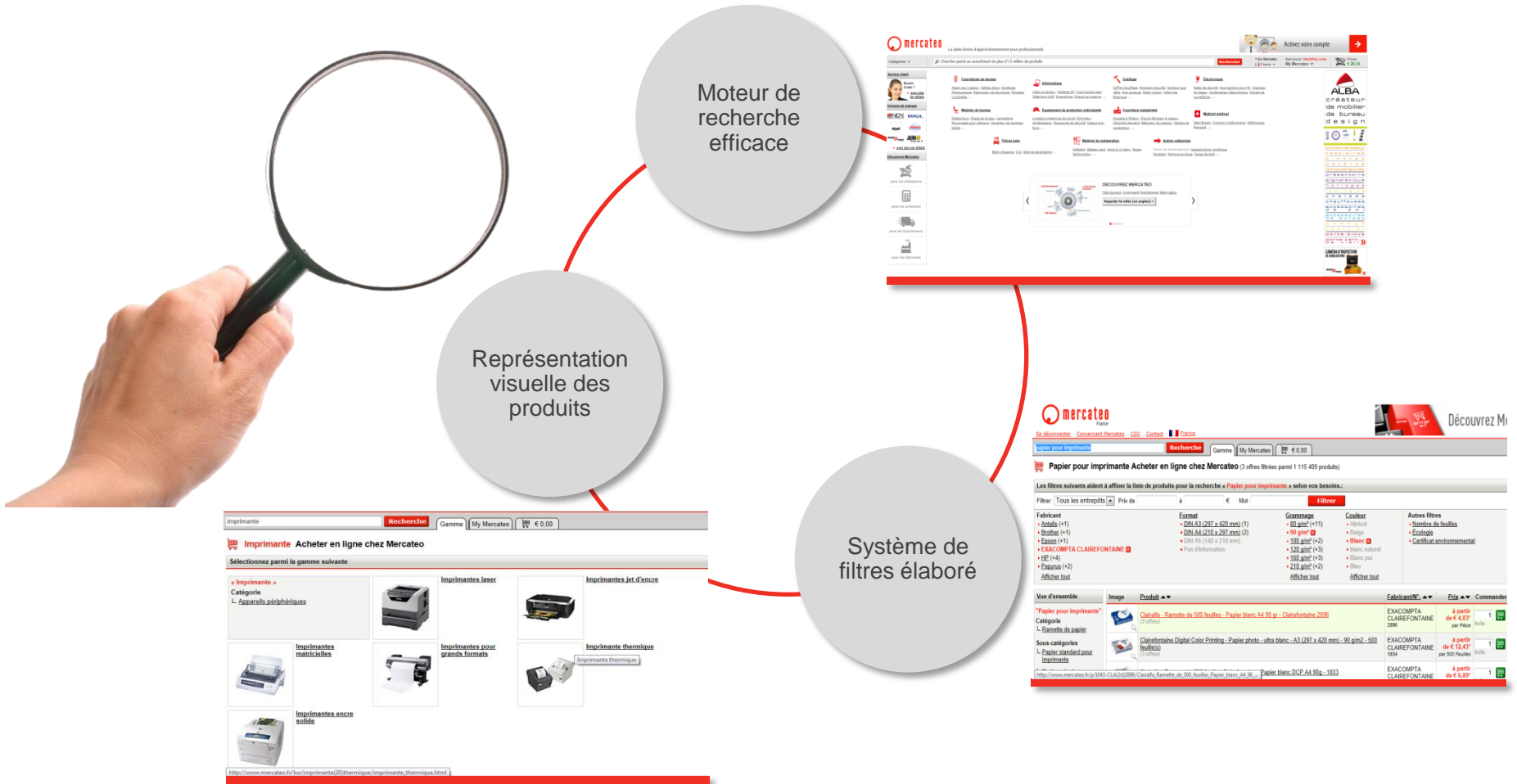
Une plate-forme performante et innovante







Se déconnecter Données utilisateur Concernant Mercateo CGV Contact  France

Gamme
My Mercateo
 € 0,00

Clairefontaine Smart Print Paper - Papier ordinaire - ultra blanc - A4 (210 x 297 mm) - 60 g/m2 - 500 feuille(s) Quantité: Pièce

Informations sur les produits: DCI



N° du produit:
938-332318000

Fabricant:
EXACOMPTA CLAIREFONTAINE

N° du fabricant:
1929

EAN/GTIN:
4033874849136

Mots de recherche:
[Papier pour imprimante](#)
[Papier imprimante](#)
[Papier pour laser couleur](#)
[Papier laser couleur](#)

Offres (3)	Délai de livraison	État du stock	Quantité min.	Unité	Expédition	Prix dégressif	Prix unitaire
Entrepôt 938	5 jours	329	1	par Pièce	€ 8,00*	à partir de € 3,53*	€ 4,04*
Entrepôt 1097	6 jours	Pas	5	par Boîte	€ 15,00*	–	€ 4,25*
Entrepôt 1043	9 jours	–	1	par Paquet	€ 9,00*	à partir de € 29,89*	€ 30,18*

 [Afficher d'autres conditions](#)

[Conseiller le produit](#) [Ajouter à ma liste d'achats](#)

Prix: Entrepôt 938

Quantité	HT	TTC	Unité
1 Pièce	€ 4,04*	€ 4,83	par Pièce
à partir de 5 Pièces	€ 3,65*	€ 4,37	par Pièce
à partir de 10 Pièces	€ 3,53*	€ 4,22	par Pièce

Avantages:

- Une mise en concurrence des fournisseurs selon les conditions choisies
- Une offre transparente et la plus complète possible



III. AVANTAGES CLIENTS

PME/ PMI

- Une solution pratique et facile d'utilisation
- Un outil paramétrable et des fonctionnalités innovantes

Grands Comptes

- Une solution sur-mesure
- Une plate-forme exclusive avec hébergement des catalogues

Secteur public

- Une génération automatique d'offres
- Un paiement par mandat administratif possible



Dématérialisation du processus de commande

- **Dématérialisation** de la demande d'achat, la confirmation de commande et de la facture

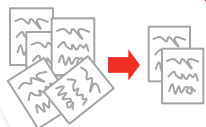

Réduction des commandes hors processus

- La large gamme de produits de la plate-forme permet de **satisfaire tous les besoins des utilisateurs** en restant dans le processus défini par le service achat

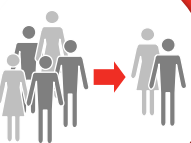

Diminution du nombre de crédeurs pour une offre plus large

- Un **crédeur unique** pour la plate-forme ouverte Mercateo.fr
- Une **offre** continuellement **élargie** sur la plate-forme ouverte



Transparence des prix et comparaison entre les fournisseurs

- **Transparence de l'offre** permettant des comparaisons des prix et conditions



Réduction de la charge de travail opérationnel

- Les **utilisateurs finaux peuvent commander eux-mêmes** leurs produits dans l'assortiment de Mercateo
- **Le service achat définit le cadre** dans lequel les commandes sont réalisées : accès et droits, règles du circuit d'approbation,...



Satisfaction des utilisateurs

- Une **interface ergonomique**, facile d'utilisation et efficace
- Réduction des coûts et gain de temps



Des fonctionnalités innovantes

- Une fonction **multi-utilisateurs** pour avoir plusieurs accès utilisateurs à un compte unique
- **Listes d'achats** et possibilité d'activer les centres et types de coûts dans les paramètres

















Papier mit besten Werben





IV. COLLABORATION AVEC MERCATEO

- Mettre en avant sa marque avec un univers de marque, un espace dédié à une marque
- Fournir à Mercateo des informations produits pour améliorer les contenus et générer plus de ventes sur sa marque

- Un modèle de marge neutre : pas de différenciation de marge selon le fournisseur
- Un calcul des marges selon 3 critères :
 - ✓ La **branche** du produit
 - ✓ Le **prix** du produit
 - ✓ Le **niveau de standardisation** du produit

Pour pouvoir référencer vos produits sur Mercateo.fr, certaines exigences sont à respecter :

- **Fournir un catalogue au format BMEcat (format xml spécifique)**
Vous n'avez pas de possibilité de nous fournir un catalogue de format BMEcat ?
 - ✓ Vous pouvez également nous envoyer un fichier CSV ou XML test de votre catalogue ou compléter un catalogue au format Excel selon les 2 templates que vous trouverez ci-après : http://www.mercateo.fr/corporate/info/specifications-fournisseurs/#tab_catalogue
 - ✓ Mercateo propose son soutien pour la création de votre catalogue. Contactez nous à l'adresse katalog@mercateo.com
- **Procéder à une mise à jour régulière des données du catalogue**
- **Livrer les produits sur ordre de Mercateo directement au client avec un bordereau de livraison Mercateo**
- **Facturer par voie électronique à Mercateo**

<http://www.mercateo.fr/corporate/info/specifications-fournisseurs/>



IV. PERSPECTIVES DE MERCATEO



Merci pour votre attention !

Contact : Constance Martiny Sondag
constance.martiny@mercateo.fr

www.mercateo.fr/corporate